

MODELOS E CARACTERÍSTICAS

BTB 1527DL/DE
BTF 1527DL

Configuração →	Eco	Std	Plus
BTB 1527DL/DE	X	X	X
Kit toldo dianteiro		X	X
Kit levante		X	X
Kit para brisa			X
Kit retrovisor			X
Kit estepe			X
Opcional: Caçamba de aço	X	X	X
Opcional: Pneu misto aro 14"	X	X	X

Configuração →	Eco	Std	Plus
BTF 1527DL	X	X	X
Kit toldo dianteiro		X	X
Kit para brisa			X
Kit retrovisor			X

CARACTERÍSTICAS

Peso Total sem carga Capacidade máxima de carga	1000 kg 1500 kg
Motor Modelo Potência máx.(NBR 150 1585)cv(kV); RPM Sistema de partida Refrigeração	Yanmar - 3TNV70 26.7 (19.6) a 3600 RPM Elétrica Água (Radiador)
Transmissão Embreagem Câmbio Velocidades (km/h) (Motor a 3000 RPM) Eixo dianteiro e traseiro	Mono disco a seco Ø200 mm Sincronizado, 4 a frente e 1 a ré 1° / 2° / 3° / 4° / Ré 4,0 /7,0 /11,0/15,0/4,0 Veicular rígido, tração permanente(4x4)
Direção	Articulada/hidrostática
Rodados (dianteiro e traseiros)	Fronteira 600x12 (8 lonas) Misto 600x14 (8 lonas) - Opcional

**BTB 1527 DL
BTB 1527 DE**

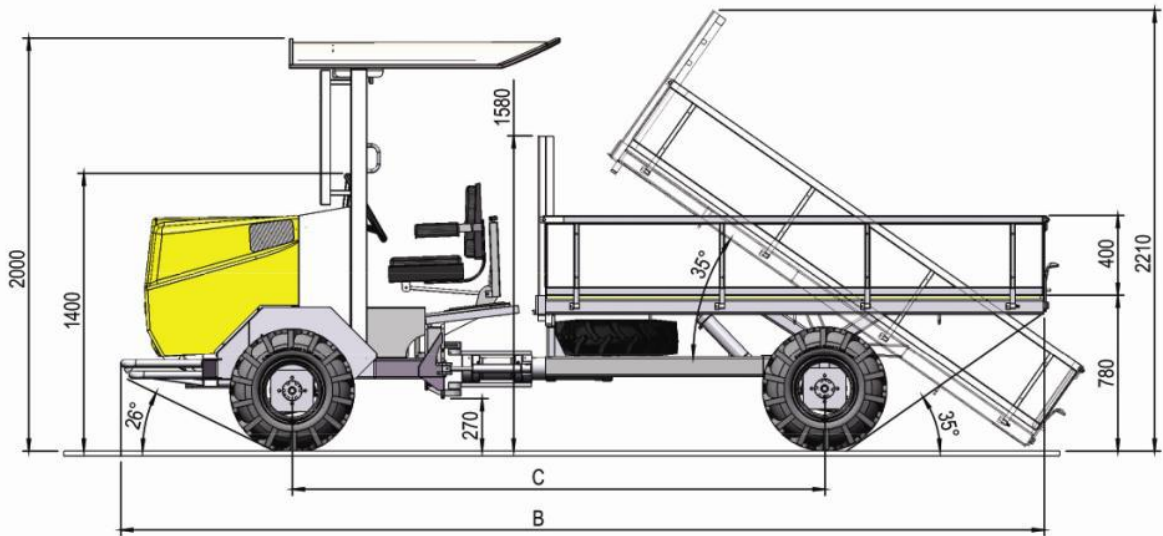

BTF 1527 DL

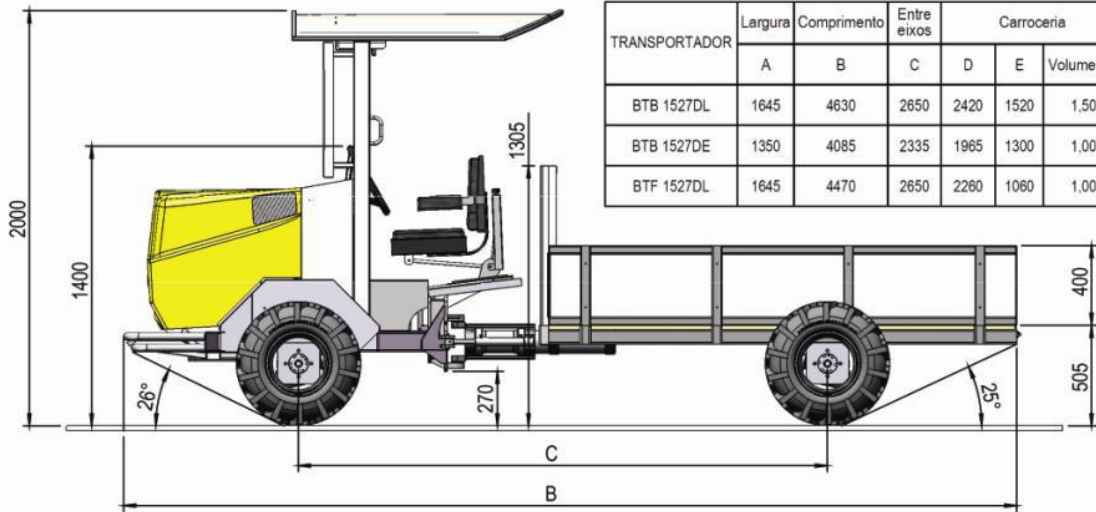

TRANSPORTADOR	Largura		Comprimento		Entre eixos		Carroceria	
	A	B	C	D	E	Volume m3		
BTB 1527DL	1645	4630	2650	2420	1520	1,50		
BTB 1527DE	1350	4085	2335	1965	1300	1,00		
BTF 1527DL	1645	4470	2650	2260	1060	1,00		

**BTB 1527 DL
BTB 1527 DE
BTF 1527 DL**

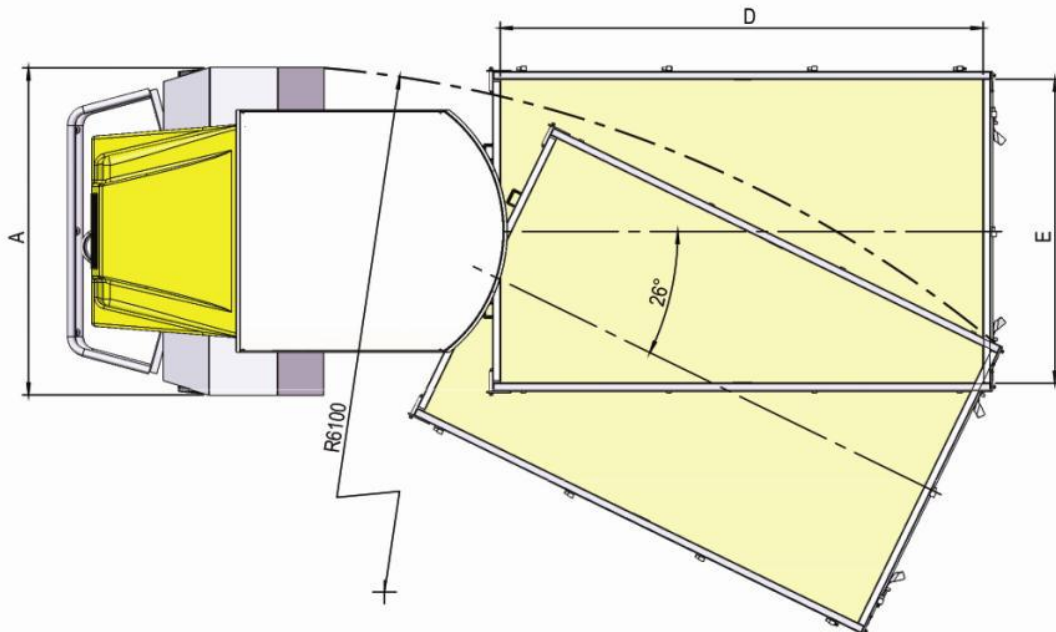

Dimensões em mm

Sistema de Transmissão

Modelos
Basculante
BTB 1527 DL
BTB 1527 DE

Fixo
BTF 1527DL

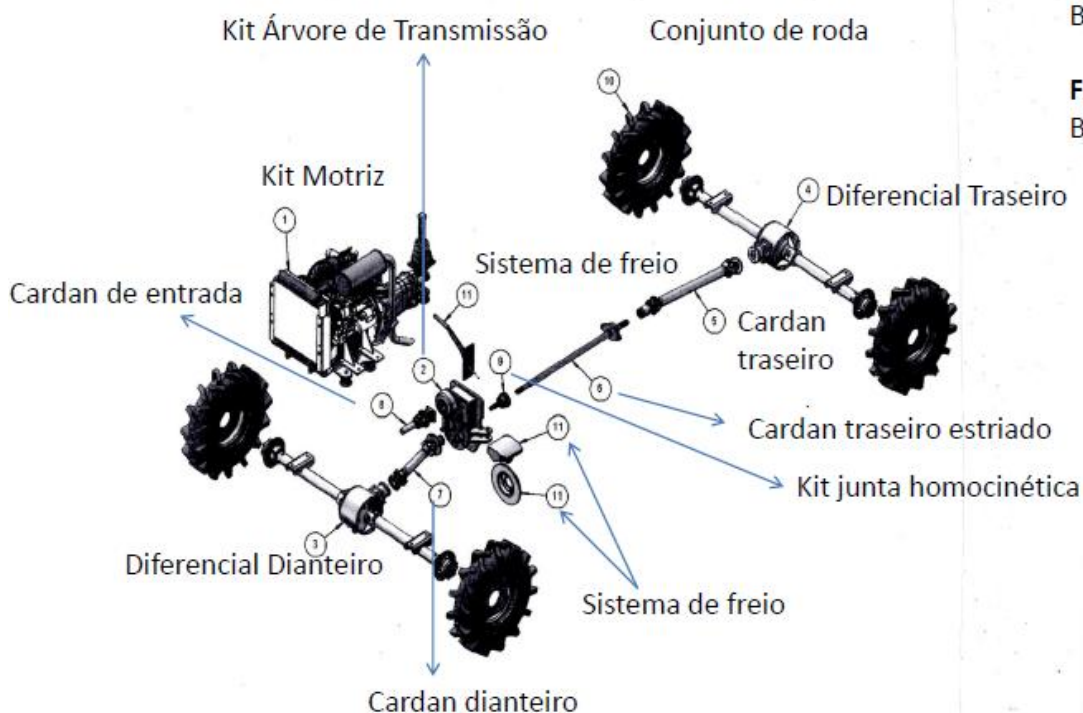

35

Sistema Estrutural Carroceria Basculante BTB 1527DL e 1527DE

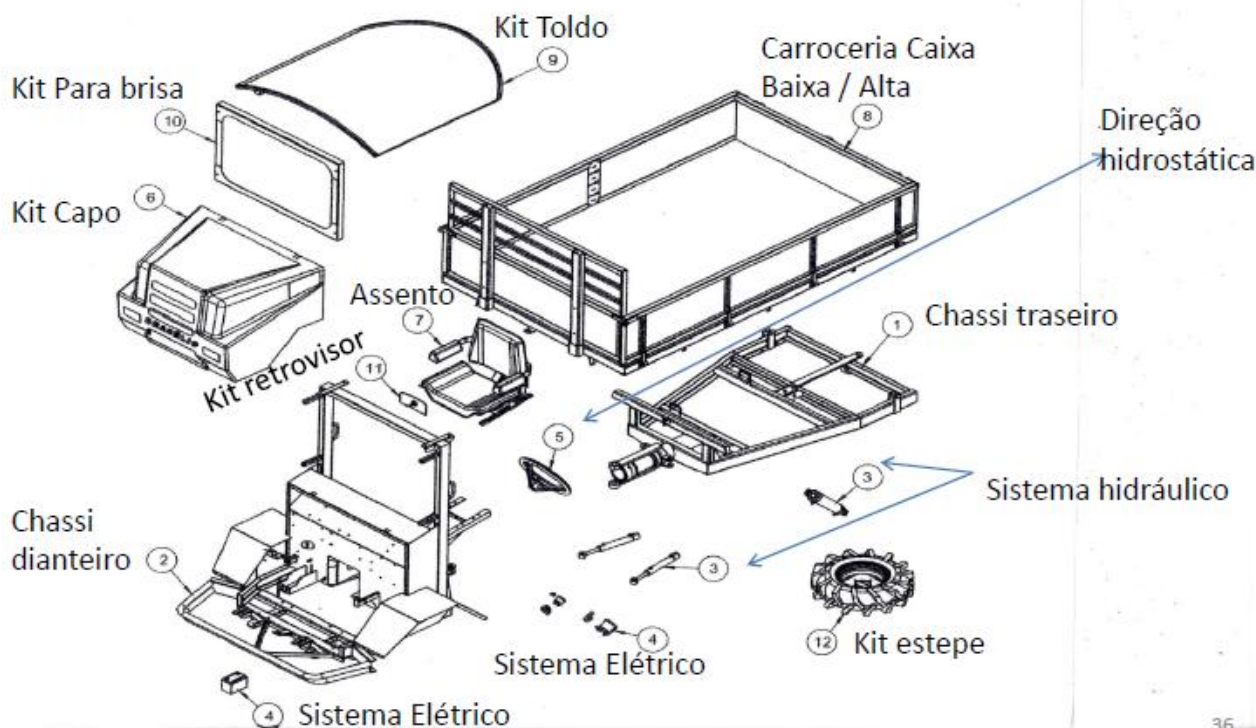

36